

ロボットを利用した安全なクレーンレール測定

クレーンレール
測定ロボット
診レール
による
クレーンレール測定サービス



うねり・高低差・左右スパン・勾配差が、**みれーる!**

み
診レール



ミレール
クレーンレール
測定ロボット



データ取得イメージ

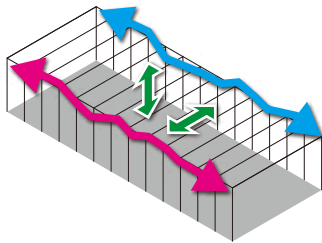

レールのスパン・勾配
左右レールの水平差
レールの磨耗・亀裂等

クレーンレールの自主点検に活用、測定ロボットで安全に素早く測定

より**安全**、より**早く**、より**詳細**に

遠隔操作



高所からの落下や、設備への接触による感電・けがの危険



効果

作業員がガーダー上で作業する必要が無く、安全性が高い

帳票自動化



測量結果のまとめに時間がかかる



効果

素早く帳票を出力でき、大幅な時間短縮となる

内蔵カメラ



クレーンレールの亀裂や摩耗等、状態を目視したい



効果

高精細カメラによる撮影で、レールの状態を確認できる



遠隔操作

作業員がガーダー上で作業する必要が無く、安全性が高い

- 作業員がタブレットでロボットを操作
- 移動距離やスピードの設定が可能



操作画面

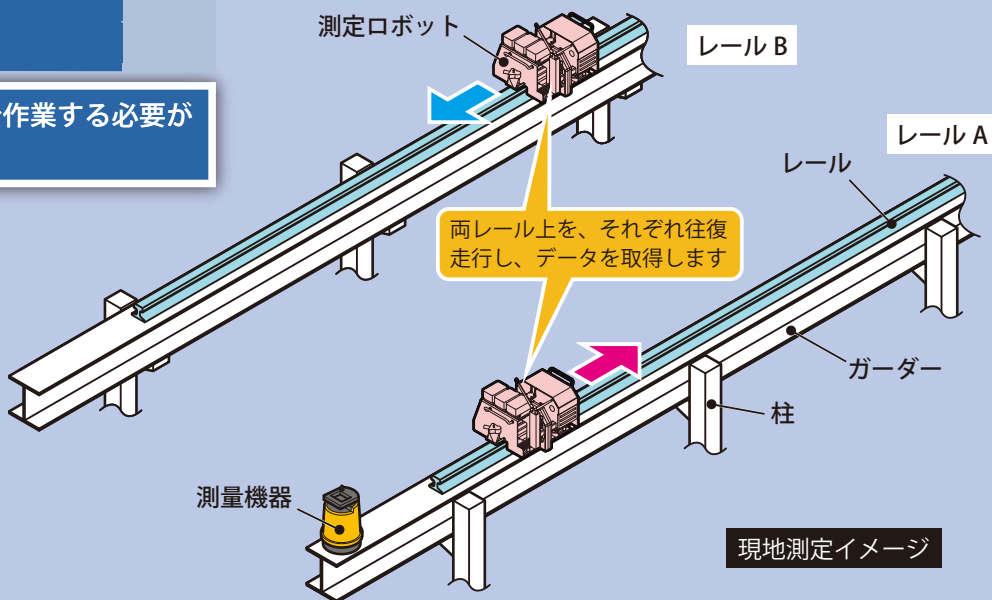

帳票自動化

測定直後に、帳票を出力でき、大幅な時間短縮となる

計算

うねり・高低差
左右スパン・勾配差

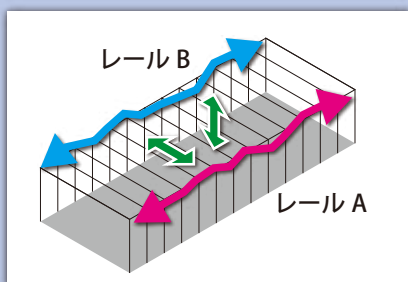

帳票作成

判定結果



内蔵カメラ

高精細カメラによる撮影で、レールの状態を確認

摩耗や亀裂を写真で確認

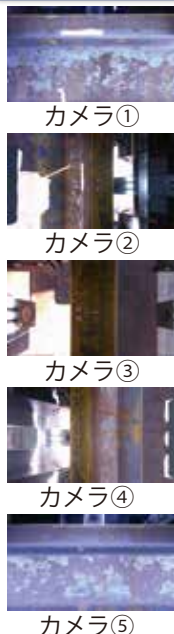
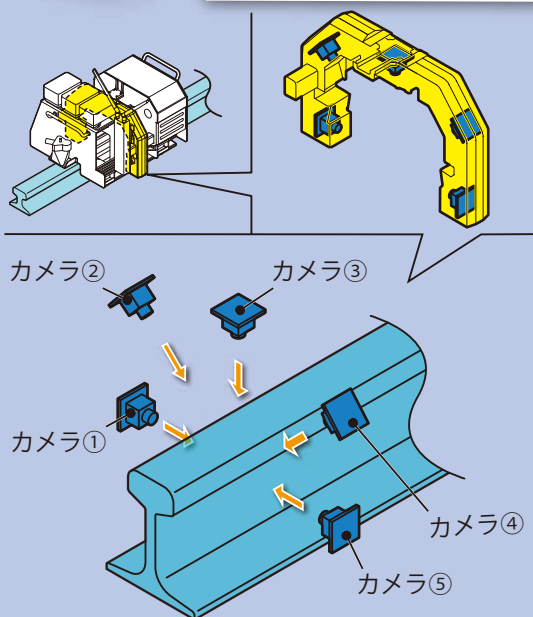

ロボット外形

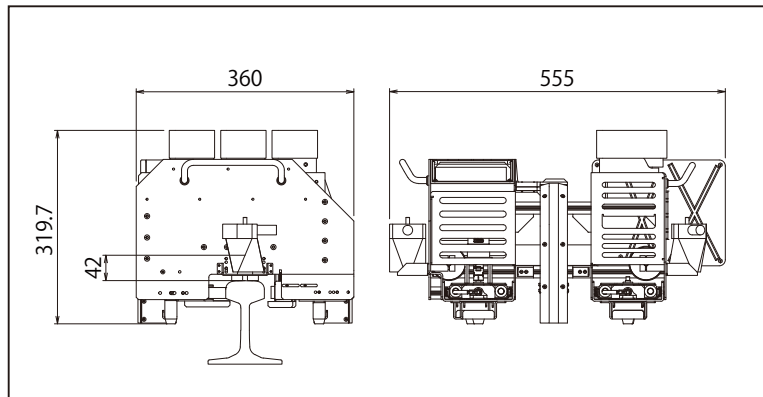

ロボット本体 スペックシート

速度	250mm/sec、125mm/sec
測定精度	±(3.0+2ppm×D)mm ※1
測定可能範囲	距離：0.9m～130m ※2 高度角：+55°～-30°
耐環境性	防塵(IP5x相当) ※3
サイズ	360mm×555mm×320mm
質量	11.05kg
電源供給方法	マキタ 18Vバッテリー
対応測距儀	杭ナビ LN-150
周辺機器	Wi-Fiルーター、AP、LN-150、ポータブルバッテリー
通信方法	Wi-Fi(2.4GHz、5GHz)

※1 JIS B 7912-4:2006準拠。Dは測定距離、単位はmm。
 ※2 ATP2/ATP2SH使用時 測定気象条件：雨天 / 濃霧 / 強い陽炎の発生等、悪天候を除く。
 ※3 自社内試験による評価に基づく。



壊すことを、美しく。ベストセラ

〒135-0023
 東京都江東区平野三丁目2番6号木場パークビル
 TEL: 03(3630)5555 / FAX: 03(3630)9000
 URL: <https://www.besterra.co.jp>

E-mail によるお問い合わせ
 ✉ info@besterra.co.jp